

BEDIENUNGS- UND MONTAGEANLEITUNG
FORMAT Fire Safe Light

DE s.3

OPERATING AND MOUNTING INSTRUCTIONS
FORMAT Fire Safe Light

EN s.8

NOTICE D'UTILISATION ET DE MONTAGE
FORMAT Fire Safe Light

FR s.13

BEDIENINGS- EN MONTAGEHANDLEIDING
FORMAT Fire Safe Light

NL s.18

Bitte vor Erst-Inbetriebnahme
unbedingt lesen!

Please read
before initial operation!

À lire impérativement
avant la première mise en service!

Beslist doorlezen
voor eerste ingebruikname!

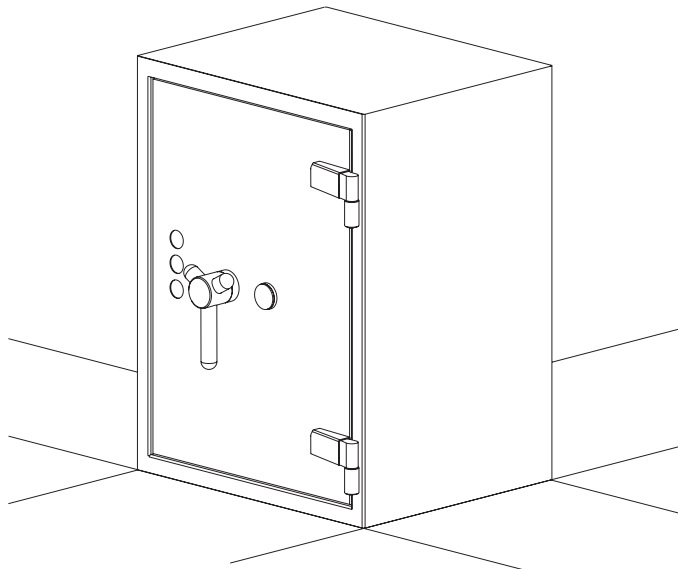

BEDIENUNGS- UND MONTAGEANLEITUNG

FORMAT Fire Safe Light

DE

Inhalt

1. Allgemeines
2. Sicherheitshinweise
3. Bedienung (Elektronikschloss)
4. Verankerung
5. Wartung und Pflege
6. Entsorgung
7. Technische Daten

1 ALLGEMEINES

Sie haben sich beim Kauf Ihres Papiersicherungsschranks für ein Qualitätsprodukt entschieden. Diese Anleitung beschreibt Ihnen die Montage und Bedienung Ihres Papiersicherungsschranks.

Bitte lesen Sie vor der Inbetriebnahme diese Anleitung genau durch.

Bewahren Sie diese Bedienungsanleitung und die externe Batteriebox an einem Ort außerhalb des Schrankes auf.

1.1 Lieferumfang

Bitte überprüfen Sie vor der Inbetriebnahme Ihres Papiersicherungsschranks den vollständigen Lieferumfang.

- 1 Fachboden
 - 2 Fachbodenträger (4 Stück)
 - 3 Batteriebox
 - 4 Batterien AA Mignon (4 Stück)
 - 5 Verankerungsmaterial
- Bedienungsanleitung

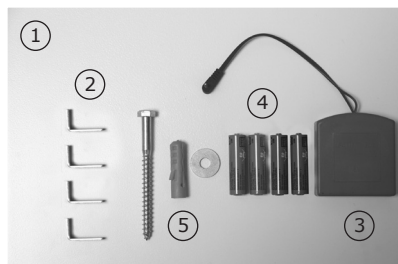

1.2 Haftungsbeschränkung / Erlöschen der Gewährleistung

Nach Einbruchversuchen, Manipulationen, Bränden sowie unsachgemäßen Eingriffen in die Konstruktion und/oder Funktion des Papiersicherungsschranks erlischt der Gewährleistungsumfang. Wir haften nicht für Funktionsstörungen aufgrund unsachgemäßer Behandlung. Bei Funktionsstörungen dürfen Eingriffe in den Riegelwerksbereich ausschließlich durch vom Hersteller autorisierte Fachleute vorgenommen werden. Wir haften ebenfalls nicht für Sach- und Vermögensschäden, die auf das nicht ordnungsgemäße Verschließen des Papiersicherungsschranks zurückzuführen sind.

1.3 Plakette

Die Plakette mit Angabe der Brandschutzeigenschaften befindet sich im oberen Bereich auf der Türinnenseite.



2 SICHERHEITSHINWEISE

2.1 Hinweise zum sicheren Betrieb

- Der Schrank ist **gegen Kippen zu sichern**. Wir empfehlen, den Schrank unbedingt zu verankern.
- Beim Schließen der Schranktür unbedingt darauf achten, dass sich keine Gliedmaße zwischen Tür und Rumpf befinden. Es besteht sonst die **Gefahr von Quetschungen** durch eingeklemmte Gliedmaße.
- Vor dem Schließen der Schranktür unbedingt sicherstellen, dass die Riegelbolzen eingefahren sind. Ausgefahrene Riegelbolzen stoßen beim Schließen der Tür gegen den Rumpf und führen zu Beschädigungen und Fehlfunktionen der Verriegelung.
- **Bewahren Sie den Zahlencode für das Elektronischslock an einem sicheren Ort außerhalb des Schrankes auf!** Ändern Sie den Werkscode (1234) auf Ihren persönlichen Zahlencode, verwenden Sie jedoch keine persönlichen oder einfachen Zahlenkombinationen!

3 BEDIENUNG

3.1 Allgemeine Hinweise

Das Elektronischslock arbeitet mit einem 1–8 stelligen Zahlencode. Bei jedem Tastendruck ertönt ein Piepton und die gelbe LED an der Tastatur leuchtet auf.

Schlossfunktionen

- Schloss öffnen und schließen
- Zahlencode ändern

Eingabe

- Der Code kann aus einem 1–8 stelligen Zahlencode bestehen
- Zwischen jeder Eingabe dürfen maximal 10 Sekunden verstreichen, sonst wird die Eingabe zurückgesetzt und Sie müssen von vorn beginnen.
- Beim Umstellen bzw. beim Überprüfen des Zahlencodes muss die Tür immer geöffnet sein, die Riegelbolzen sollen ausgefahren sein!

Falscheingabe

- Bei falscher Eingabe drücken Sie die Taste * zweimal oder warten Sie 10 Sekunden und beginnen Sie erneut mit Ihrer Eingabe.
- Sollten Sie drei falsche Eingaben tätigen, wird das Schloss für 45 Sekunden gesperrt. Es ertönt ein mehrfacher Piepton und die gelbe LED leuchtet auf.

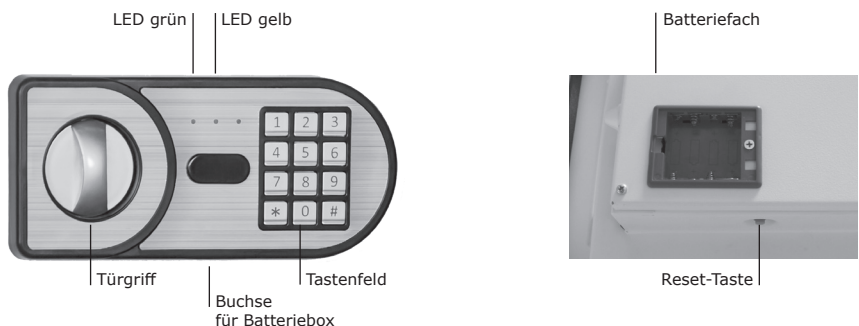

3.2 Erstmalige Inbetriebnahme

1. Setzen Sie die vier AA Mignon-Batterien in die Batteriebox ein.
Beachten Sie dabei die richtige Polarität der Batterien in der Batteriebox.
2. Stecken Sie den Stecker der Batteriebox in die Buchse unten an der Tastatur ein.
3. Öffnen Sie das Schloss mit dem Werkscode 1234 und bestätigen dann mit der # Taste.
Drehen Sie den Türgriff innerhalb von 5 Sekunden im Uhrzeigersinn nach rechts und öffnen Sie die Tür.
4. Ziehen Sie den Stecker der Batteriebox aus der Tastatur und entnehmen Sie die Batterien aus der Batteriebox.
5. Öffnen Sie nun das Batteriefach auf der Innenseite der Tür und setzen die vier Batterien in das Batteriefach ein. Beachten Sie dabei die richtige Polarität der Batterien. Danach verschließen Sie das Batteriefach wieder.
6. Ihr Schrank ist jetzt betriebsbereit. Stellen Sie jetzt den Werkscode auf Ihren persönlichen Zahlencode um. Gehen Sie dabei, wie unter Punkt 3.4 „Umstellen des Zahlencodes“ beschrieben, vor.

3.3 Einlegen des Fachbodens

Der Schrank ist mit einem verstellbaren Fachboden ausgestattet. Der Fachboden liegt auf vier Fachbodenträgern auf. Zum Einlegen des Fachbodens müssen die vier Fachbodenträger in die Prägungen der Seitenwand eingehängt werden.

WICHTIG: Die kurze Schenkellänge des Fachbodenträgers muss dabei in die Seitenwandprägung eingeschoben werden. Der Fachboden wird dann auf den langen Schenkel der Fachbodenträger aufgelegt.

3.4 Bedienungsanleitung Elektronenschloss

Öffnen der Tür

Geben Sie den Zahlencode (1–8 stellig) ein und bestätigen dann mit der # Taste. Drehen Sie den Türgriff innerhalb von 5 Sekunden im Uhrzeigersinn nach rechts und öffnen Sie die Tür. Bei richtiger Codeeingabe blinkt die gelbe LED auf und es ertönt ein zweimaliger Piepton, daraufhin leuchtet die grüne LED auf.

Schließen der Tür

Drücken Sie die Tür fest zu und drehen Sie den Türgriff entgegen dem Uhrzeigersinn nach links. Das Schloss verriegelt automatisch. Überprüfen Sie mit dem Türgriff, ob das Schloss ordnungsgemäß verriegelt ist. Der Türgriff darf sich im versperrten Zustand nicht mehr drehen lassen.

Umstellen des Zahlencodes

- Beim Umstellen bzw. beim Überprüfen des Zahlencodes muss die Tür immer geöffnet sein, die Riegelbolzen sollen ausgefahren sein!
- Drücken Sie die grüne Reset-Taste an der Unterseite der Tür (Bild 2). Es ertönt zweimal ein Signalton, daraufhin leuchtet die gelbe LED auf.
- Geben Sie Ihren neuen 1-8 stelligen Zahlencode ein und bestätigen Sie durch Drücken der * Taste. Es ertönt zweimal ein Signalton und die gelbe LED erlischt.
- **Überprüfen Sie auf jeden Fall bei geöffneter Tür, ob der neue Zahlencode funktioniert!**

Bitte schließen Sie erst die Tür, wenn Sie sicher sind, dass der neue Zahlencode ordnungsgemäß funktioniert.

Batteriestatus

- Batterien in Ordnung: Bei Eingabe des Öffnungscodes leuchtet die grüne LED an der Tastatur auf.
- Batterien schwach: Bei Eingabe des Öffnungscodes leuchtet die gelbe LED an der Tastatur auf. Ersetzen Sie umgehend die vier Batterien.

Falls die Batterien bereits so schwach sind, dass sich die Tür nicht mehr öffnen lässt, so können Sie über die Batteriebox die Tür notöffnen. Gehen Sie dabei vor, wie unter 3.2 „Erstmalige Inbetriebnahme“ beschrieben (gültigen Code verwenden).

Batteriewechsel

Die vier Batterien AA Mignon befinden sich im Batteriefach auf der Türinnenseite.

Öffnen Sie die Tür und nehmen Sie den Deckel des Batteriefachs ab (Bild 3).

Achten Sie beim Einlegen der neuen Batterien auf die korrekte Polarität im Batteriefach.

Nach dem Einlegen der Batterien setzen Sie den Deckel wieder ein.

Überprüfen Sie hieraufhin bei offener Tür, ob das Schloss einwandfrei funktioniert.



4 VERANKERUNG

Serienmäßig ist der Papiersicherungsschrank mit einer Verankerungsbohrung im Boden und in der Rückwand versehen. Beide Verankerungsbohrungen sind serienmäßig mit einem Kunststoff-Stopfen verschlossen. Vor der Verankerung müssen die Stopfen aus den Bohrungen entfernt werden.

Sollte das mitgelieferte Verankerungsmaterial – auf Grund der Untergrundbeschaffenheit – nicht zu verwenden sein, muss das Verankerungsmaterial den Gegebenheiten des Untergrunds angepasst werden.

Der Schrank erreicht seine optimale Schutzfunktion erst nach Befestigung an einem massiven Gebäudeteil. Bitte verwenden Sie nur die vorgesehenen Verankerungsbohrungen, um die notwendige ortsfeste Verbindung herzustellen.

Wichtig! Stellen Sie vor der Verankerung unbedingt sicher, dass der Untergrund, in dem verankert wird, für das mitgelieferte Befestigungsmaterial geeignet ist und sich im Bohrbereich keine Kabel, Leitungen, Rohre oder ähnliches befinden.

4.1 Verankerungsmethode

Den Schrank am vorgesehenen Standort aufstellen und in Waage ausrichten. Die Schranktür muss in jeder Stellung stehen bleiben und darf sich nicht selbsttätig bewegen. Markieren Sie die Bohrposition im zu verankernden Bereich durch die Verankerungsbohrung im Schrank hindurch. Entfernen Sie den Schrank wieder und bohren Sie nun die Verankerungsbohrung im Untergrund mit einem dem Verankerungsmaterial entsprechenden Bohrer. Säubern Sie nun das Bohrloch (Bohrstaub ausblasen) und stecken den Dübel in das Bohrloch.

Stellen Sie den Papiersicherungsschrank wieder in die endgültige Position und verschrauben Sie ihn, bis der Schraubenkopf fest an der Befestigungshülse im Schrankinnenraum anliegt.

BEDIENUNGS- UND MONTAGEANLEITUNG

FORMAT Fire Safe Light

5 WARTUNG UND SERVICE

Das Riegelwerk und das Schloss sind wartungsfrei.

Wenn Sie weitere Fragen zu Ihrem Papiersicherungsschrank haben oder technische Probleme auftreten, wenden Sie sich bitte an Ihren Händler oder direkt an den Hersteller Ihres Papiersicherungsschranks:

FORMAT Tresorbau GmbH & Co. KG
Industriestraße 10-24
D-37235 Hessisch Lichtenau
Tel. +495602 / 939 888
www.format-tresorbau.de

DE

6 ENTSORGUNG

Sehr geehrter Kunde,
bitte helfen Sie, Abfall zu vermeiden. Sollten Sie zu einem Zeitpunkt beabsichtigen, Ihren Papiersicherungsschrank zu entsorgen, denken Sie bitte daran, dass viele Bestandteile dieses Schrankes aus wertvollem Material besteht, welches recycelt werden kann.

Wir weisen darauf hin, dass Batterien nicht über den Hausmüll, sondern getrennt gesammelt werden müssen. Bitte erkundigen Sie sich nach Sammelstellen für Elektromüll.



Batterien oder Akkus mit diesem gekennzeichneten Symbol enthalten Schadstoffe.



Konformitätserklärung: Mit diesem Symbol gekennzeichnete Produkte erfüllen alle anzuwendenden Gemeinschaftsvorschriften des Europäischen Wirtschaftsraums.



Entsorgen Sie die Verpackung sortenrein. Auskünfte zur Entsorgung erhalten Sie auch bei Ihrer kommunalen Stelle.

7 TECHNISCHE DATEN

Abmessungen:	(Höhe x Breite x Tiefe) = 335 mm x 460 mm x 452 mm (Tiefe ohne Griff und Beschlag)
Gewicht:	28 kg
Türanschlag:	Rechts
Verankerungsbohrungen:	1 Bohrung im Boden, 1 Bohrung in der Rückwand
Verschluss:	Elektronikschloss

Irrtum und Änderungen vorbehalten

OPERATING AND MOUNTING INSTRUCTIONS

FORMAT Fire Safe Light

Contents

1. General Information
2. Safety Instructions
3. Operation (electronic lock)
4. Anchoring
5. Maintenance and service
6. Disposal
7. Technical data

1 GENERAL INFORMATION

EN

In buying this document protection safe, you have chosen a quality product with tested security. These instructions describe how to install and operate your document protection safe.

Please read these instructions carefully before commissioning.

Keep these operating instructions and the external battery box outside the cabinet.

1.1 Scope of delivery

Please check the complete scope of delivery before setting up your fire protection cabinet.

- 1 Shelves
 - 2 Shelf supports (4 pieces)
 - 3 Battery box
 - 4 AA batteries (4 pieces)
 - 5 Anchoring material
- Operating instructions

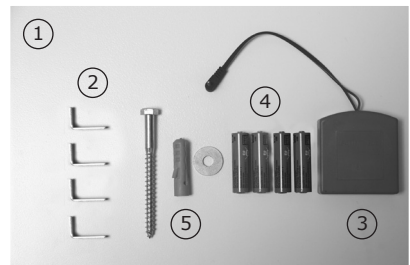

1.2 Limitation of liability / Expiry of warranty

The scope of warranty expires after attempted break-ins, manipulations, fires and improper interventions in the construction and/or function of the document protection safe. We are not liable for malfunctions due to improper handling.

In the event of malfunctions, work on the bolt mechanism may only be carried out by specialists authorised by the manufacturer. We are also not liable for property damage and financial losses which are due to the improper closing of the document protection safe.

1.3 Badge

The badge indicating the fire protection properties is located in the upper area on the inside of the door.



OPERATING AND MOUNTING INSTRUCTIONS

FORMAT Fire Safe Light

2 SAFETY INSTRUCTIONS

2.1 Notes on cabinet operation

- The cabinet must be **secured against tilting**. We recommend that you always anchor the cabinet.
- When closing the cabinet door, make absolutely sure that there are no limbs between the cabinet door and the body. Otherwise there is a **risk of crushing** of trapped limbs.
- Before closing the cabinet door, make sure that the locking bolts are retracted. Extended latch bolts bump against the cabinet body when the door is closed, causing the locking mechanism to become damaged and malfunction.
- **Keep the numerical code for the electronic lock in a safe place outside the cabinet!** Change the factory code (1234) to a private numerical code, but do not use personal or simple number combinations!

EN

3 OPERATION

3.1 General Notes

The electronic lock works with a 1-8 digit numerical code. Each time a key is pressed, a beep sounds and the yellow LED on the keyboard lights up.

Lock functions

- Open and close the lock
- Change numerical code

Input

- The code can consist of a 1-8 digit numeric code
- A maximum of 10 seconds may elapse between each entry, otherwise the entry is reset and you must start again.
- When changing or checking the numerical code, the door must always be open and the locking bolts must be extended!

Incorrect entry

- If the entry is incorrect, press the * key twice or wait 10 seconds and start your entry again.
- If you make three incorrect entries, the lock is blocked for 45 seconds. A multiple beep sounds and the yellow LED lights up.

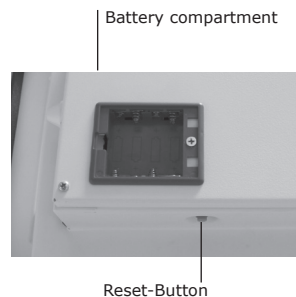
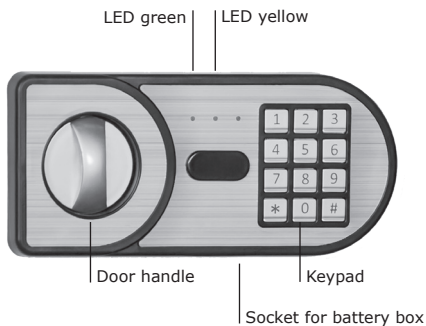

OPERATING AND MOUNTING INSTRUCTIONS

FORMAT Fire Safe Light

EN

3.2 Initial commissioning

1. Insert the four AA batteries into the battery box.
Make sure that the polarity of the batteries in the battery box is correct.
2. Insert the plug of the battery box into the socket at the bottom of the keypad.
3. Open the lock with the factory code 1234 and then confirm with the # key.
Turn the door handle clockwise to the right within 5 seconds and open the door.
4. Unplug the battery box from the keypad and remove the batteries from the battery box.
5. Now open the battery compartment on the inside of the door and insert the four batteries into the battery compartment. Make sure that the polarity of the batteries is correct.
Then close the battery compartment again.
6. Your cabinet is now ready for use. Now change the factory code to your private numerical code. Proceed as described in section 3.4 „Changing the numerical code“.

3.3 Inserting the shelf

The cabinet is equipped with an adjustable shelf. The shelf rests on four shelf supports. To insert the shelf, the four shelf supports must be hooked into the notches on the side wall.

IMPORTANT: The short leg of the shelf support must be pushed into the side wall notch. The shelf is then placed on the long leg of the shelf supports.

3.4 Operating instructions for the electronic lock

Opening the door

Enter the numerical code (1 - 8 digits) and then confirm with the # key. Turn the door handle clockwise to the right within 5 seconds and open the door. If the code is entered correctly, the yellow LED flashes and a double beep is heard, then the green LED lights up.

Closing the door

Push the door firmly closed and turn the door handle anticlockwise to the left. The lock locks automatically. Check with the door handle that the lock is properly locked. It must not be possible to turn the door handle when it is locked.

Changing the numerical code

- When changing or checking the numerical code, the door must always be open and the locking bolts must be extended!
 - Press the green reset button on the bottom of the door (Fig. 2). You will hear two beeps and the yellow LED will light up.
 - Enter your new 1-8 digit numerical code and confirm by pressing the * key. You will hear two beeps and the yellow LED will go out.
 - **With the door open, check whether the new numerical code works!**
- Do not close the door until you are sure that the new numerical code works properly.

Battery status

- Batteries are okay: When the entry code is entered, the green LED on the keypad lights up.
- Batteries low: When the entry code is entered, the yellow LED on the keypad lights up. Replace the four batteries immediately.

If the batteries are already so low that the door can no longer be opened, you can use the battery box to open the door in an emergency. Proceed as described in 3.2 „Initial commissioning“ (use valid code).

OPERATING AND MOUNTING INSTRUCTIONS

FORMAT Fire Safe Light

Changing batteries

The four AA batteries are located in the battery compartment on the inside of the door.

Open the door and remove the cover of the battery compartment (Figure 3).

When inserting the new batteries, make sure the polarity is correct in the battery compartment. After inserting the batteries, replace the cover. Then, with the door open, check that the lock is working properly.

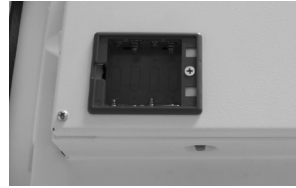

4 ANCHORING

As standard, the document protection safe is provided with an anchoring hole in the floor and in the rear wall. Both anchoring holes are closed with a plastic plug as standard. Before anchoring, the plugs must be removed from the holes.

If the supplied anchoring material cannot be used due to the nature of the substrate, the anchoring material must be adapted to the condition of the substrate.

The cabinet achieves its optimal protective function only once it has been attached to a solid part of a building. Please use only the provided anchorage holes to make the necessary fixed connection.

Important! Before anchoring, make absolutely sure that the substrate is suitable for the fixing material supplied and that there are no cables, lines, pipes or similar in the drilling area.

4.1 Anchoring method

Place the cabinet at the intended location and align it so it is level. The cabinet door must remain in position and must not move automatically.

Mark the drilling position in the area to be anchored through the anchoring hole in the cabinet. Remove the cabinet again and drill the anchoring hole in the substrate with a drill bit suitable for the anchoring material. Now clean the drillhole (suck out drilling dust) and insert the plug into the drill hole.

Put the document protection safe back in its final position and screw it down until the screw head is tight against the fastening sleeve inside the cabinet.

5 MAINTENANCE AND SERVICE

The bolt mechanism and the lock are maintenance-free.

If you have any further questions about your document protection safe or if technical problems occur, please contact your dealer or the manufacturer of your document protection safe:

FORMAT Tresorbau GmbH & Co. KG
Industriestraße 10-24
D-37235 Hessisch Lichtenau
Tel. +495602 / 939 888
www.format-tresorbau.de

EN

OPERATING AND MOUNTING INSTRUCTIONS

FORMAT Fire Safe Light

6 DISPOSAL

Dear customer,
Please help us avoid waste. If at any time you intend to dispose of your fire protection cabinet, please remember that many components of this cabinet consist of valuable materials that can be recycled.

We would like to point out that batteries must not be disposed of with household waste, but collected separately. Please enquire about collection points for electrical waste.

EN



Batteries or accumulators with this symbol contain harmful substances.



Declaration of conformity: Products marked with this symbol comply with all applicable provisions of the European Economic area.



Dispose of the packaging according to its type. You can also obtain information about disposal from your local authority.

7 TECHNICAL DATA

Dimensions:	(height x width x depth) = 335 mm x 460 mm x 452 mm (depth without handle and fitting)
Weight:	28 kg
Door hinge:	Right
Anchoring holes:	1 hole in the base, 1 hole in the rear wall
Lock:	Electronic lock

We reserve the right for errors and changes

NOTICE D'UTILISATION ET DE MONTAGE

FORMAT Fire Safe Light

Sommaire

1. Généralités
2. Consignes de sécurité
3. Utilisation (serrure électronique)
4. Ancrage
5. Maintenance et entretien
6. Mise au rebut
7. Données techniques

1 GÉNÉRALITÉS

En achetant votre armoire anti-feu, vous avez opté pour un produit de qualité. La présente notice décrit le montage et l'utilisation de votre armoire anti-feu.

Lisez attentivement cette notice avant la mise en service.

Conservez cette notice d'utilisation, ainsi que le boîtier de piles externe, dans un lieu extérieur au coffre-fort.

FR

1.1 Inclus dans la livraison

Vérifiez l'intégralité de la livraison avant de mettre en service votre armoire anti-feu.

- 1 Étagère
 - 2 Supports d'étagère (4 pièces)
 - 3 Boîtier à piles
 - 4 Piles AA Mignon (4 pièces)
 - 5 Éléments d'ancrage
- Notice d'utilisation

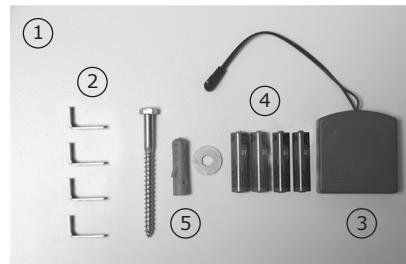

1.2 Limitation de la responsabilité / annulation de la garantie

Les tentatives d'intrusion, manipulations, incendies, ainsi que toute intervention non conforme sur la construction et/ou le fonctionnement de l'armoire anti-feu entraînent l'annulation de la garantie dans toute son étendue. Nous déclinons toute responsabilité pour les dysfonctionnements résultant d'une utilisation non conforme.

En cas de dysfonctionnement, seuls les spécialistes habilités par le fabricant sont autorisés à intervenir au niveau du système de verrouillage. Nous déclinons également toute responsabilité pour des dommages matériels et pécuniaires qui pourraient résulter d'une fermeture non conforme de l'armoire anti-feu.

1.3 Plaquette

La plaquette indiquant les caractéristiques de protection incendie se trouve en haut, sur le côté intérieur de la porte.



NOTICE D'UTILISATION ET DE MONTAGE

FORMAT Fire Safe Light

2 CONSIGNES DE SÉCURITÉ

2.1 Consignes pour un fonctionnement sûr

- L'armoire doit être **sécurisée contre tout basculement**. Nous recommandons de fixer l'armoire dans tous les cas.
- Lors de la fermeture de la porte de l'armoire, assurez-vous impérativement qu'aucun membre ne se trouve entre la porte et la structure. **Risque d'écrasement des membres coincés**.
- Avant la fermeture de la porte de l'armoire, assurez-vous impérativement que les cylindres de fermeture soient rentrés. Les cylindres de fermeture sortis heurtent la structure lors de la fermeture de la porte et entraînent des dommages et dysfonctionnements du verrouillage.
- **Conservez le code chiffré de la serrure électronique dans un lieu sûr en dehors de l'armoire !** Modifiez le code usine (1234) en un code chiffré personnel, mais n'utilisez pas de combinaisons chiffrées personnelles ou simples!

FR

3 UTILISATION

3.1 Généralités

La serrure électronique fonctionne avec un code de 1 à 8 chiffres. Un bip retentit à chaque pression de la touche et la DEL jaune du clavier s'allume.

Fonctions de la serrure

- Ouvrir et fermer la serrure
- Modifier le code chiffré

Saisie

- Le code peut comporter 1 à 8 chiffres.
- Laissez 10 secondes maximum entre chaque saisie, sinon la saisie sera réinitialisée et il faudra recommencer depuis le début.
- La porte doit toujours rester ouverte lors de la modification ou de la vérification du code chiffré, les cylindres de fermeture doivent être sortis!

Mauvaise saisie

- En cas de mauvaise saisie, appuyez deux fois sur la touche * et attendez 10 secondes, puis recommencez la saisie.
- Au bout de trois saisies erronées, la serrure se bloque pour 45 secondes. Des bips multiples retentissent et la DEL jaune s'allume.

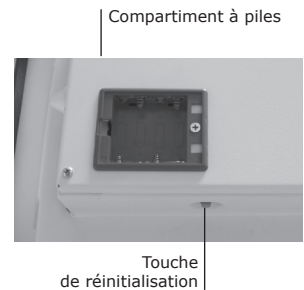
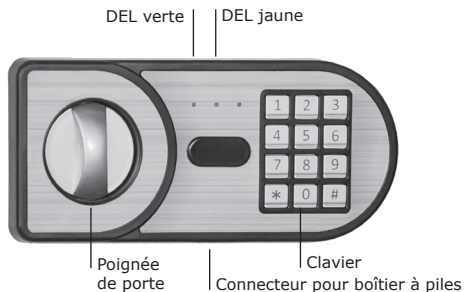

NOTICE D'UTILISATION ET DE MONTAGE

FORMAT Fire Safe Light

3.2 Première mise en service

1. Placez les quatre piles AA Mignon dans le boîtier à piles. Veillez à la bonne polarité des piles dans le boîtier.
2. Raccordez la prise du boîtier dans le connecteur en dessous du clavier.
3. Ouvrez la serrure à l'aide du code usine 1234 et confirmez avec la touche #. Tournez la poignée de la porte dans les 5 secondes qui suivent dans le sens des aiguilles d'une montre - vers la droite - et ouvrez la porte.
4. Débranchez le connecteur du boîtier à piles du clavier et retirez les piles du boîtier.
5. Puis ouvrez le compartiment à piles sur le côté intérieur de la porte et placez les quatre piles dans le compartiment à piles. Veillez à la bonne polarité des piles. Refermez ensuite le compartiment à piles.
6. Votre armoire est maintenant opérationnelle. Vous pouvez alors modifier le code usine et insérer votre code personnel. Procédez comme décrit au point 3.4 «Modification du code chiffré».

3.3 Installation de l'étagère

Le coffre-fort est équipé d'une étagère réglable. L'étagère repose sur quatre supports. Pour installer l'étagère, les quatre supports doivent être positionnés dans les renforcements de la cloison latérale.

IMPORTANT: le côté court du support doit être positionné dans le renforcement de la cloison latérale. L'étagère est ensuite placée sur le côté long du support.

3.4 Notice d'utilisation de la serrure électronique

Ouverture de la porte

Saisissez le code chiffré (1 à 8 chiffres) et confirmez avec la touche #. Tournez la poignée de la porte dans les 5 secondes qui suivent dans le sens des aiguilles d'une montre vers la droite et ouvrez la porte. Si le code saisi est correct, la DEL jaune s'allume et deux bips retentissent, puis la DEL verte s'allume.

Fermeture de la porte

Fermez bien la porte et tournez la poignée dans le sens des aiguilles d'une montre vers la gauche. La serrure se verrouille automatiquement. Vérifiez à l'aide de la poignée si la serrure est correctement verrouillée. Une fois verrouillée, il ne doit pas être possible de tourner la poignée de la porte.

Modification du code chiffré

- La porte doit toujours rester ouverte lors de la modification ou de la vérification du code chiffré, les cylindres de fermeture doivent être sortis !
- Appuyez sur la touche verte de réinitialisation en partie inférieure de la porte (image 2). Deux bips retentissent, puis la DEL jaune s'allume.
- Entrez votre nouveau code chiffré de 1 à 8 chiffres et confirmez en appuyant sur la touche *. Deux bips retentissent et la DEL jaune s'éteint.
- **Vérifiez dans tous les cas en gardant la porte ouverte que le nouveau code chiffré fonctionne!**

Ne fermez la porte que lorsque vous êtes sûr que le nouveau code chiffré fonctionne correctement.

FR

NOTICE D'UTILISATION ET DE MONTAGE

FORMAT Fire Safe Light

État des piles

- Piles en bon état: la DEL verte sur le clavier s'allume à la saisie du code d'ouverture.
- Piles faibles: la DEL jaune sur le clavier s'allume à la saisie du code d'ouverture. Remplacez alors immédiatement les quatre piles.

Si les piles sont déjà si faibles que la porte ne peut plus être ouverte, il est possible de l'ouvrir via le boîtier à piles. Procédez comme décrit au point 3.2 «Première mise en service» (utilisez un code valide).

Remplacement des piles

Les quatre piles AA Mignon se trouvent dans le compartiment à piles sur le côté intérieur de la porte. Ouvrez la porte et enlevez le couvercle du compartiment à piles (image 3). En positionnant les nouvelles piles, veillez à la bonne polarité dans le compartiment à piles. Une fois les piles insérées, repositionnez le couvercle. Vérifiez ensuite le bon fonctionnement de la serrure en gardant la porte ouverte.



FR

4 ANCRAGE

L'armoire anti-feu est équipée en série d'un trou d'ancrage dans le sol et dans la cloison arrière. Ces deux trous d'ancrage sont obturés en série par un bouchon plastique. Les bouchons doivent être retirés des trous avant de procéder à la fixation.

Si les éléments d'ancrage fournis ne peuvent être utilisés en raison de la nature du support, ceux-ci doivent alors être adaptés aux spécificités de ce support.

La fonction de protection optimale de l'armoire n'est atteinte que lorsque cette dernière est fixée à une partie massive du bâtiment. Utilisez uniquement les trous d'ancrage prévus afin de garantir la solidité de ce dernier.

Important! Avant de procéder à l'ancrage, assurez-vous impérativement que le support sur lequel sera fixée l'armoire est adapté au matériel de fixation fourni et qu'il n'y a pas de câbles, conduites, tuyaux ou autres dans la zone de perçage.

4.1 Méthode d'ancrage

Positionnez l'armoire à l'emplacement prévu et mettez-la à niveau. La porte de l'armoire doit rester immobile dans toutes les positions et ne doit pas bouger d'elle-même. Marquez les positions de perçage dans la zone d'ancrage à travers le trou de perçage de l'armoire. Puis enlevez l'armoire et percez le trou d'ancrage dans le sol à l'aide d'une perceuse adaptée aux éléments de fixation. Nettoyez le trou de perçage (soufflez pour enlever la poussière) et placez la cheville dans le perçage.

Remplacez l'armoire anti-feu dans sa position définitive et vissez jusqu'à ce que la tête de vis affleure la douille de fixation à l'intérieur de l'armoire.

NOTICE D'UTILISATION ET DE MONTAGE

FORMAT Fire Safe Light

5 MAINTENANCE ET ENTRETIEN

Le système de verrouillage et la serrure ne nécessitent pas d'entretien.

En cas de questions concernant votre armoire anti-feu ou de problèmes techniques, veuillez vous adresser à votre vendeur ou directement au fabricant de votre armoire anti-feu :

FORMAT Tresorbau GmbH & Co. KG
Industriestraße 10-24
D-37235 Hessisch Lichtenau
Tel. +495602 / 939 888
www.format-tresorbau.de

6 MISE AU REBUT

Cher client,
Merci de contribuer à éviter les déchets. Si vous envisagez à un moment donné de vous débarrasser de votre armoire anti-feu, veuillez prendre en compte que de nombreux composants de cette armoire sont composés de matériaux précieux susceptibles d'être recyclés.

Nous attirons votre attention sur le fait que les piles ne doivent pas être évacuées avec les ordures ménagères, mais doivent être collectées séparément. Veuillez vous renseigner sur les points de collecte des déchets électroniques.



Les piles ou batteries porteuses de ce symbole contiennent des substances polluantes.



Déclaration de conformité: tout produit porteur de ce symbole remplit l'ensemble des exigences communautaires applicables de l'Espace économique européen.



Éliminez l'emballage en respectant le tri sélectif. Vous pouvez également demander des renseignements sur la mise au rebut auprès de votre service communal.

7 CARACTÉRISTIQUES TECHNIQUES

Dimensions:	(hauteur x largeur x profondeur) = 335 mm x 460 mm x 452 mm (profondeur sans poignée ni ferrure)
Poids:	28 kg
Charnières de porte:	à droite
Trous d'ancrage:	1 trou dans le sol, 1 trou dans la cloison arrière
Serrure:	serrure électronique

Sous réserve d'erreurs et de modifications

FR

BEDIENINGS- EN MONTAGEHANDLEIDING

FORMAT Fire Safe Light

Inhoud

1. Algemeen
2. Veiligheidsaanwijzingen
3. Bediening (elektronisch slot)
4. Verankering
5. Onderhoud en verzorging
6. Verwijdering
7. Technische gegevens

1 ALGEMEEN

U hebt met de aankoop van uw brandwerende veiligheidskast gekozen voor een kwaliteitsproduct. Deze handleiding beschrijft de montage en bediening van uw brandwerende veiligheidskast.

Lees deze handleiding voor ingebruikname aandachtig door.

Bewaar deze handleiding en de externe batterijdoos op een plek buiten de kast.

NL

1.1 Leveringsomvang

Controleer voor de ingebruikname van uw brandwerende veiligheidskast de volledige leveringsomvang.

- 1 Legbord
 - 2 Legbordhouder (4 stuks)
 - 3 Batterijdoos
 - 4 AA-batterijen (4 stuks)
 - 5 Verankeringsmateriaal
- Bedieningshandleiding

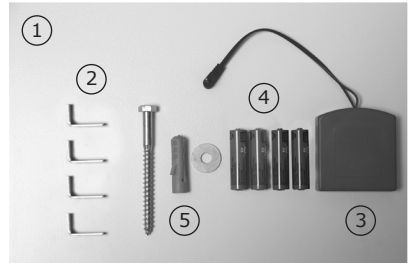

1.2 Beperking van de aansprakelijkheid / vervallen van de garantie

Na inbraakpogingen, manipulaties, brand alsmede ondeskundige ingrepen in de constructie en/of werking van de brandwerende veiligheidskast komt de garantie te vervallen. Wij zijn niet aansprakelijk voor storingen in de werking als gevolg van ondeskundige hantering. Bij storingen in de werking mogen ingrepen in het vergrendelingsgedeelte uitsluitend worden uitgevoerd door vakmensen die door de fabrikant geautoriseerd zijn. Wij zijn eveneens niet aansprakelijk voor materiële- en vermogensschade die terug te leiden is naar ondeskundig sluiten van de brandwerende veiligheidskast.

1.3 Typeplaatje

Het typeplaatje met daarop de brandwerende eigenschappen bevindt zich bovenaan op de binnenkant van de deur.



BEDIENINGS- EN MONTAGEHANDLEIDING

FORMAT Fire Safe Light

2 VEILIGHEIDSAANWIJZINGEN

2.1 Aanwijzingen voor veilig gebruik

- De kast moet worden **beveiligd tegen omkantelen**. Wij adviseren om de kast beslist te verankeren.
- Let er bij het sluiten van de kastdeur op dat er zich geen ledematen tussen deur en kast bevinden. Anders bestaat er **gevaar voor kneuzingen door ingeklemde ledematen**.
- Zorg voor het sluiten van de kastdeur dat de vergrendelingsbouten ingeschoven zijn. Uitgeschoven vergrendelingsbouten stoten bij het sluiten van de deur tegen de kast en leiden tot beschadigingen en fouten tijdens de vergrendeling.
- **Bewaar de cijfercode voor het elektronische slot op een veilige plek buiten de kast!** Wijzig de fabriekscode (1234) naar uw persoonlijke cijfercode, maar gebruik geen persoonlijke of eenvoudige cijfercombinaties!

3 BEDIENING

3.1 Algemene aanwijzingen

Het elektronische slot werkt met een code van 1-8 cijfers. Bij elke druk op de toets klinkt een pieptoon en licht de gele led op het toetsenbord op.

Functies van het slot

- Slot openen en sluiten
- Cijfercode wijzigen

Invoer

- De code kan een code van 1-8 cijfers zijn.
- Tussen elke invoer mag maximaal 10 seconden zitten, anders wordt de invoer teruggezet en moet u opnieuw beginnen.
- Bij het veranderen resp. controleren van de cijfercode moet de deur altijd geopend zijn en moeten de vergrendelingsbouten uitgeschoven zijn!

Verkeerde invoer

- Bij verkeerde invoer drukt u de toets * twee keer in of wacht u 10 seconden en begint u opnieuw met uw invoer.
- Mocht u de code drie keer verkeerd invoeren, wordt het slot gedurende 45 seconden geblokkeerd. Er klinkt meerdere keren een pieptoon en de gele led gaat branden.

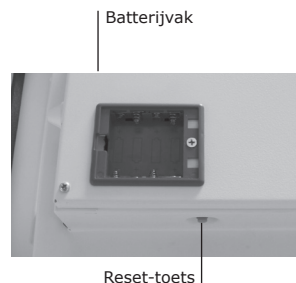

NL

3.2 Eerste inbedrijfstelling

1. Plaats de vier AA-batterijen in de batterijdoos. Let daarbij op de juiste polariteit van de batterijen in de batterijdoos.
2. Steek de stekker van de batterijdoos in de bus onder op het toetsenbord.
3. Open het slot met de fabriekscode 1234 en bevestig met toets #. Draai de deurgreep binnen 5 seconden rechtsom en open de deur.
4. Trek de stekker van de batterijdoos uit het toetsenbord en haal de batterijen uit de batterijdoos.
5. Open nu het batterijvak aan de binnenkant van de deur en plaats de vier batterijen in het batterijvak. Let daarbij op de juiste polariteit van de batterijen. Sluit het batterijvak daarna weer.
6. Uw kast is nu klaar voor gebruik. Verander nu de fabriekscode naar uw persoonlijke cijfercode. Ga daarbij te werk zoals beschreven onder punt 3.4 'Cijfercode veranderen'.

3.3 Legbord plaatsen

De kast is uitgerust met een verstelbaar legbord. Het legbord ligt op vier legbordhouders. Om het legbord te plaatsen moeten de vier legbordhouders in de inkepingen van de zijwand worden gehangen.

BELANGRIJK: De korte kant van de legbordhouder moet daarbij in de inkeping in de zijwand worden geschoven. Het legbord wordt vervolgens op het lange deel van de legbordhouder geplaatst.

3.4 Bedieningshandleiding elektronisch slot

Deur openen

Voer de cijfercode (1-8 cijfers) in en bevestig met toets #. Draai de deurgreep binnen 5 seconden rechtsom en open de deur. Bij een correct ingevoerde code knippert de gele led en er klinkt twee keer een pieptoon. Daarna licht de groene led op.

Deur sluiten

Druk de deur dicht en draai de deurgreep linksom. Het slot wordt automatisch vergrendeld. Controleer met de deurgreep of het slot correct is vergrendeld. De deurgreep mag in vergrendelde toestand niet meer gedraaid kunnen worden.

Cijfercode veranderen

- Bij het veranderen resp. controleren van de cijfercode moet de deur altijd geopend zijn en moeten de vergrendelingsbouten uitgeschoven zijn!
 - Druk op de groene reset-toets onderaan van de deur (afbeelding 2). Er klinkt twee keer een pieptoon en daarna licht de gele led op.
 - Voer de nieuwe code van 1-8 cijfers in en bevestig door het indrukken van de toets *. Er klinkt twee keer een signaaltoon en de gele led gaat uit.
 - **Controleer altijd met de deur open of de nieuwe cijfercode werkt!**
- Sluit de deur pas, als u zeker weet dat de nieuwe cijfercode correct werkt.

BEDIENINGS- EN MONTAGEHANDLEIDING

FORMAT Fire Safe Light

Status van de batterij

- Batterijen in orde: Bij invoer van de openingscode brandt de groene led op het toetsenbord.
- Batterijen bijna leeg: Bij invoer van de openingscode brandt de gele led op het toetsenbord. Vervang de vier batterijen direct.

Als de batterijen al zo leeg zijn, dat de deur niet meer geopend kan worden, is een noodopening van de deur via de batterijdoos mogelijk. Ga daarbij te werk zoals beschreven onder 3.2 'Eerste inbedrijfstelling' (geldige code gebruiken).

Batterijen vervangen

De vier AA-batterijen bevinden zich in het batterijvak aan de binnenkant van de deur. Open de deur en verwijder de klep van het batterijvak (afbeelding 3.) Let bij het plaatsen van de nieuwe batterijen op de juiste polariteit in het batterijvak. Na het plaatsen van de batterijen plaatst u de klep weer terug. Controleer vervolgens met de deur open of het slot zonder problemen werkt.



4 VERANKERING

De brandwerende veiligheidskast is standaard voorzien van een verankeringsboorgat in de bodem en in de achterwand. Beide verankeringsboorgaten zijn standaard afgesloten met een kunststof dop. Voor de verankerungen moeten de doppen uit de boorgaten verwijderd worden.

Mocht het meegeleverde verankeringsmateriaal (op basis van de eigenschappen van de ondergrond) niet bruikbaar zijn, moet het verankeringsmateriaal aan de eigenschappen van de ondergrond worden aangepast.

De kast bereikt de optimale beschermende werking pas na bevestiging aan een massief deel van het gebouw. Gebruik alleen de voorziene verankeringsboorgaten om de noodzakelijke vaste verbinding tot stand te brengen.

Belangrijk! Controleer voor de verankerung beslist of de ondergrond waarin verankerd wordt, geschikt is voor het meegeleverde bevestigingsmateriaal en dat zich in het gedeelte waar geboord wordt geen kabels, leidingen, buizen e.d. bevinden.

4.1 Verankeringsmethode

Plaats de kast op de voorziene locatie en lijn deze horizontaal uit. De kastdeur moet in elke stand blijven staan en mag niet zelfstandig bewegen. Markeer de boorpositie in het te verankeren gedeelte door het verankeringsboorgat in de kast. Verwijder de kast weer en boor nu het verankeringsboorgat in de ondergrond met een boor die geschikt is voor het verankeringsmateriaal. Maak het boorgat vervolgens schoon (boorstof wegblazen) en steek de plug in het boorgat.

Zet de brandwerende veiligheidskast weer in de definitieve positie en schroef deze vast tot de schroefkop vast tegen de bevestigingshuls in de binnenruimte van de kast ligt.

NL

BEDIENINGS- EN MONTAGEHANDLEIDING

FORMAT Fire Safe Light

5 ONDERHOUD EN SERVICE

De vergrendeling en het slot zijn onderhoudsvrij.

Als u verdere vragen hebt over uw brandwerende veiligheidskast of als zich technische problemen voordoen, neem dan contact op met uw dealer of rechtstreeks met de fabrikant van uw brandwerende veiligheidskast:

FORMAT Tresorbau GmbH & Co. KG
Industriestraße 10-24
D-37235 Hessisch Lichtenau
Tel. +495602 / 939 888
www.format-tresorbau.de

6 VERWIJDERING

Geachte klant,
Help mee om afval te vermijden. Mocht u op enig moment van plan zijn om uw brandwerende veiligheidskast te verwijderen, denk er dan aan dat veel bestanddelen van deze kast uit waardevolle materialen bestaan die gerecycled kunnen worden. Wij willen u erop wijzen dat batterijen niet met het huishoudelijke afval verwijderd mogen worden, maar afzonderlijk ingezameld moeten worden. Informeer naar de inzamelpunten voor elektronisch afval.



Batterijen of accu's die aangeduid zijn met dit symbool, bevatten schadelijke stoffen.



Conformiteitsverklaring:
Met dit symbool aangeduide producten voldoen aan alle toepasselijke gemeenschapsvoorschriften van de Europese Economische Ruimte.



Verwijder de materialen van de verpakking op soort.
Raadpleeg uw gemeentelijke instantie voor meer informatie over verwijdering.

7 TECHNISCHE GEGEVENS

Afmetingen:	(hoogte x breedte x diepte) = 335 mm x 460 mm x 452 mm (Diepte zonder greep en beslag)
Gewicht:	28 kg
Deuraanslag:	Rechts
Verankeringsboorgaten:	1 boorgat in de bodem, 1 boorgat in de achterwand
Afsluiting:	Elektronisch slot

Fouten en wijzigingen voorbehouden.

